

## Anweisungen zur Verwendung der Verlegezangen

### Verbindliche Anweisung

#### Heben mit Verlegezangen

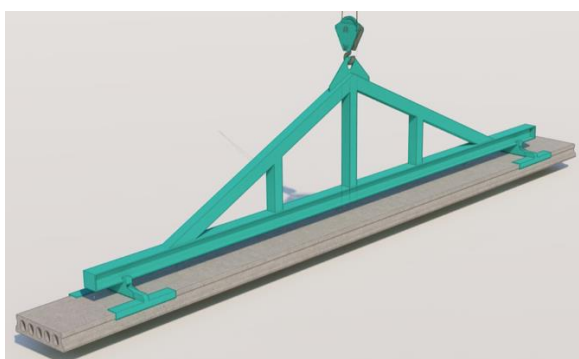

Positionieren Sie die Zangen so weit wie möglich an den Enden des Elements.

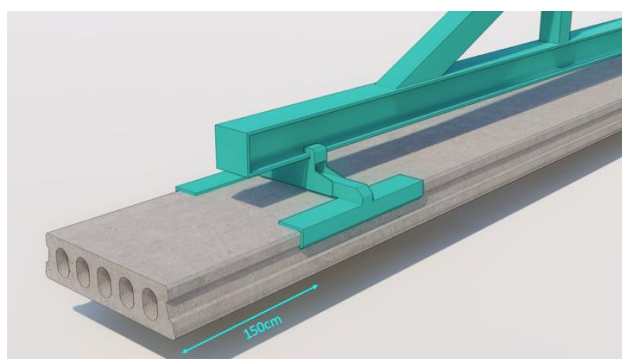

Die maximale Überhanglänge beträgt 150 cm. Stellen Sie sicher, dass die Zangen korrekt die Fase des Elements umschließen.

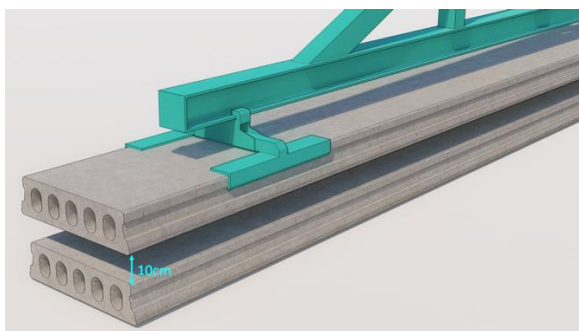

Heben Sie das Element vorsichtig auf eine Höhe von 10 cm und überprüfen Sie dessen Gleichgewicht.

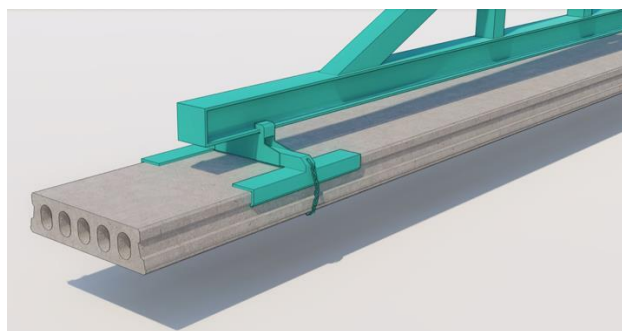

Platzieren und sichern Sie die Sicherheitsketten.

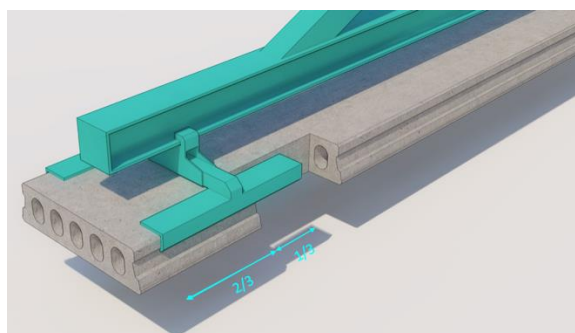

Bei Elementen mit Aussparungen ist es unerlässlich, dass die Zange den Beton mindestens zu  $\frac{2}{3}$  erfasst.

### Heben mit Hebeankern

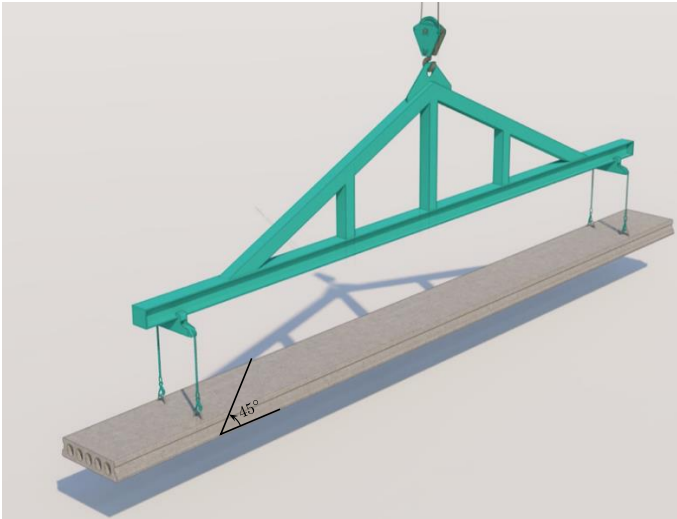

Bei der Handhabung mit Hebeankern ist es unerlässlich, dass der Winkel zwischen der Hohlplatte und den Ketten mindestens 45° beträgt.

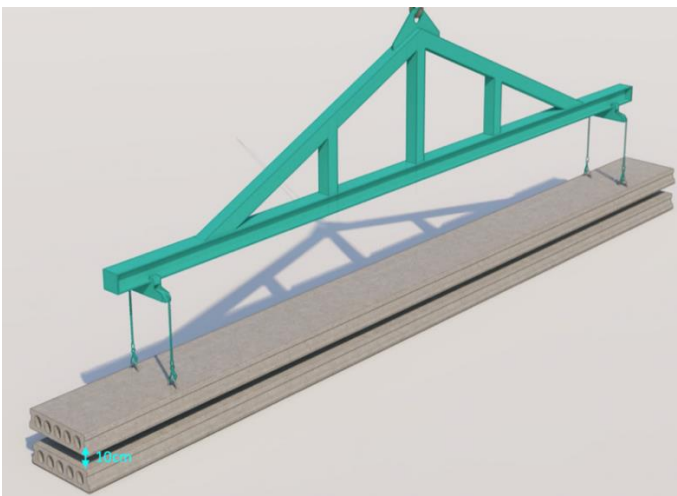

Beginnen Sie den Hebevorgang langsam bis zu einer Höhe von 10 cm und überprüfen Sie das Gleichgewicht des Elements.

### Heben mit Hebehaken

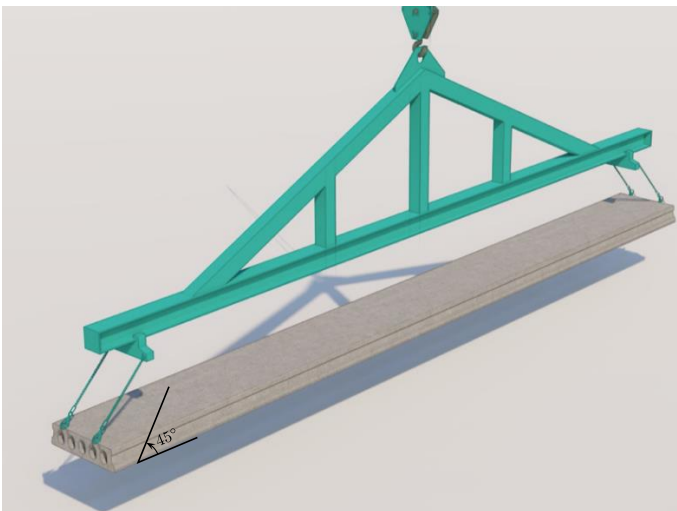

Diese Hebetechnik ist nur bei Hohlplatten mit einer maximalen Länge von 700 cm möglich. Achten Sie darauf, dass der Winkel zwischen der Hohlplatte und den Ketten mindestens 45° beträgt.

**Larco PrefaBeton übernimmt keine Haftung für die Sicherheit gegenüber dem Benutzer des Materials, der bestätigt, sich im Vorfeld über die Funktionsweise und die zu beachtenden Sicherheitsvorschriften informiert zu haben. Diese Informationen sind auf unserer Website [www.larco.pro](http://www.larco.pro) verfügbar. Der Benutzer stellt Larco PrefaBeton im Falle eines Unfalls, der ihm selbst oder Dritten zustoßt, schadlos.**